

PROPASIV® Block Solid K

Montážní blok pro kotvení okenic v zateplené fasádě

Únosnost: 



Použití

Montážní blok je určen pro kotvení prvků do kontaktních zateplovacích systémů. Vhodný je například pro kotvení okenic v zateplené fasádě do tloušťky zateplení 200 mm. Montážní blok poskytuje dostatečnou pevnost a únosnost pro bezproblémové kotvení prvků v kontaktních zateplovacích systémech. Použití montážního bloku nenarušuje plynulost tepelné izolace, což zabraňuje vzniku tepelných mostů při kotvení.

Únosnost je závislá na pevnosti podkladní nosné konstrukce.

Popis

Montážní blok je vyroben z termoplastické pěny na bázi polymeru styrenu s předvrtanými otvory pro kotevní turbošrouby s podložkou. Vyniká především velmi nízkou tepelnou vodivostí, vysokou pevností v tlaku a možností šroubování do materiálu.

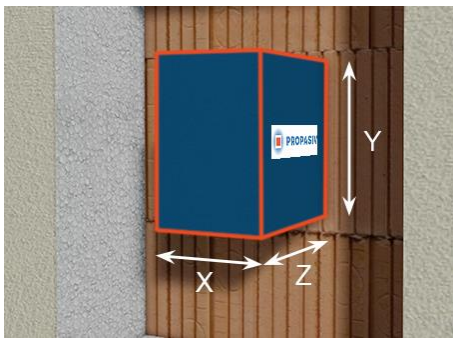

Forma dodání

Montážní blok se dodává společně s kotevními turbošrouby potřebné délky s podložkou.

Montážní zásady a práce s blokem

Montážní blok se osazuje do zateplovacího systému. Ke zdivu se kotví pomocí PROPASIV® Lepidla a kotví pomocí kotevních turbošroubů s podložkou. Následně se povrch upravuje shodně jako zateplovací systém. Pro kotvení prvků do montážního bloku se doporučuje použít nerezové vruty se stejným (nebo větším) průměrem dířku jako průměrem závitu, vruty s plným závitem nebo turbošrouby. Vzdálenost **vrutů od okraje bloku je minimálně 35 mm.**

Podrobný postup viz montážní návod.

Použití je třeba nechat posoudit odpovědným projektantem či statikem.

Při práci s PROPASIV® Block Solid K je třeba se vyhnout teplotám vyšším než 75°C. Současně je nutné se vyhnout všem materiálům obsahující rozpouštědla. V opačném případě hrozí nevratné poškození bloku. PROPASIV® Block Solid K není určený pro dlouhodobou expozici na UV záření (déle než jeden rok).

Technické parametry

Parametr		Norma
Šířka (X) [mm]	220	-
Výška (Y) [mm]	150	-
Hloubka (Z) [mm]	Dle požadavku 100 - 200 mm	-
Součinitel tepelné vodivosti λ [W/(m·K)]	0,0459	ČSN EN 12667
Faktor difuzního odporu μ [-]	~ 25	ČSN EN 12086 - 1
Únosnost ve svislém směru ¹⁾ [kg]	50	-
Napětí v tlaku při 10 % stlačení [N/mm ²]	3,5	ČSN EN 826
Napětí v tlaku při 2 % stlačení [N/mm ²]	1,48	ČSN EN 826
Třída reakce na oheň [-]	E	ČSN EN 13501 - 1
Maximální nasákavost při plném ponoření po 28 dnech [%]	~ 5	ČSN EN 12087
Maximální přípustná teplota pro použití [°C]	75	-

1) Únosnost montážního bloku na čelní straně bloku.

Materiál Compacfoam pro výrobu montážních bloků je certifikován dle EN 13163-2008 a je označen značkou shody **CE**

Forma dodání

Montážní blok se dodává společně s kotevními turbošrouby potřebné délky s podložkou.

Výrobek je dodáván v modré barvě nebo nebarevný (bílý). Barva neurčuje ani neovlivňuje kvalitu výrobku.

Přípustné zatížení okenice při použití je určeno maximální přijatelnou deformací.

- max. doporučené zatížení pantu (ve všech směrech) 400 N (max. deformace 2 mm)
- min. vzdálenost pantu od okraje 35 mm
- min. průměr pantu 10 mm
- max. přesah prvku (zateplení špalety) 50 mm

Byla vyzkoušena montáž běžných pantů do dřeva s průměrem ≥ 10 mm, hloubka ukotvení 135 mm. Pokud se pro kotvení pantů do bloku využije více vrutů, dosáhne se vyšší pevnosti. Montáž pantů se provádí bez předvrtání, přímým našroubováním do PROPASIV® Block Solid K.

Otevíravé okenice s běžnými panty do dřeva

- Nosný prvek pantu min. $\varnothing 10 \times 135$ mm vrutem s průměrem závitu = průměru dřívku nebo vrutem s plným závitem
- Hloubka kotvení do bloku minimálně 120 mm
- Maximální přesah bloku přes zdivo (zateplení ostění okna) je 50 mm
- Svislá rozteč bloků (S) musí být minimálně 2x šířka křídla okenice (L)
- Zatížení na pant (ve všech směrech) je 400 N
- **Vrut pantu umístěn do středu kotevní plochy**

Posuvné okenice

- Upevnění kolejničky pomocí vrutů min. $\varnothing 8 \times 120$ mm s průměrem závitu = průměru dřívku nebo vrutem s plným závitem
- **Maximální zatížení na vrut max. 250 N (25 kg)**

Kotvení do bloku na osu kotevní plochy nebo symetricky vůči osám kotevní plochy.

Vrut	Předvrtat
$< \varnothing 8$	Bez předvrtání
$\varnothing 8$	$\varnothing 4$
$\varnothing 10$	$\varnothing 5$
$\varnothing 12$	$\varnothing 6$

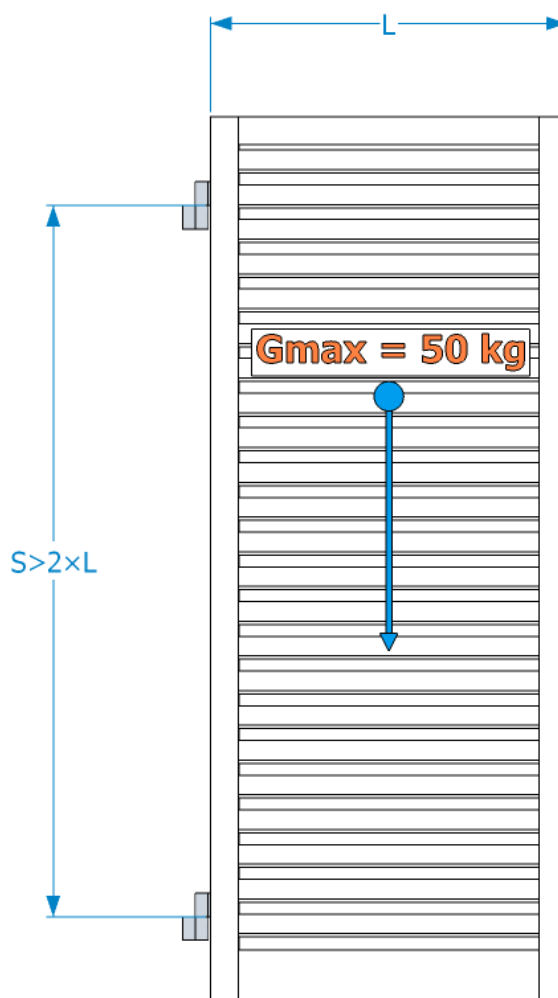

Průměry vrtáků pro předvrtání
vrutů pro kotvení do bloku

Doporučené užité zatížení

Tlaková síla F_p na celý blok

$F_p = 20 \text{ kN}$

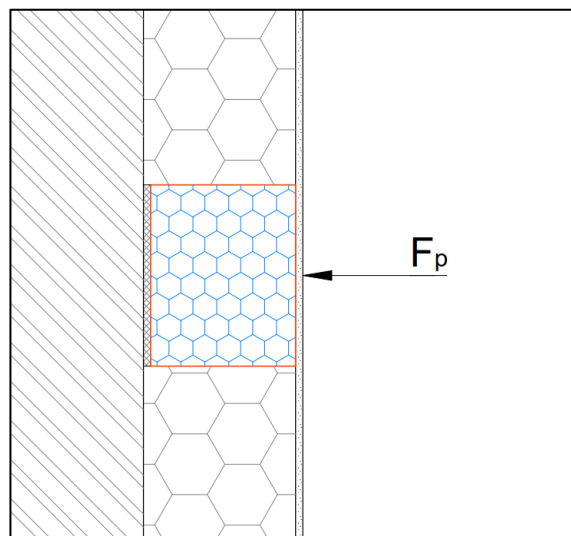

Tahová síla F_t na šroubový spoj

Pro jeden vrut $\varnothing 8 \text{ mm}$ a hloubku
kotvení 120 mm: 2 kN

Maximální tahová síla na celý blok: 3 kN

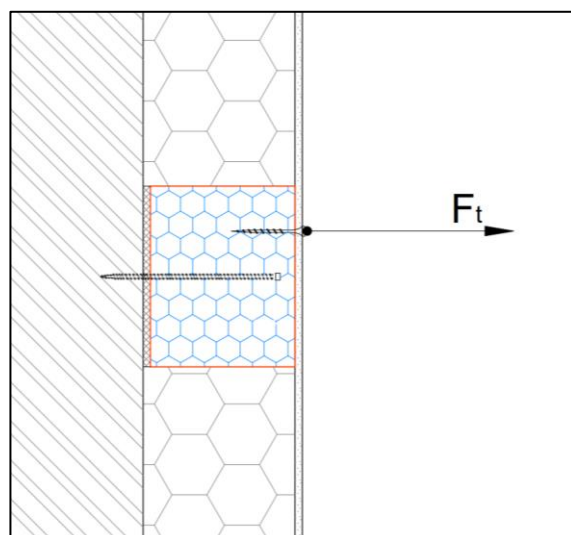

Smyková síla F_s na šroubový spoj

Vrut $\varnothing 8 \text{ mm}$ a hloubku kotvení 120 mm: 0,25 kN

Při použití 4 vrutů $\varnothing 8 \text{ mm}$ a hloubku kotvení
120 mm: 1 kN

